

fonderiacorrà 

- 2 0 2 6 -

Wir formen
Metall zu allen
möglichen
FORMEN um und
stellen Kerne für
Produkte in
Sektoren her, die
wir gut kennen.

**Das
Material
Ihrer
Ideen**



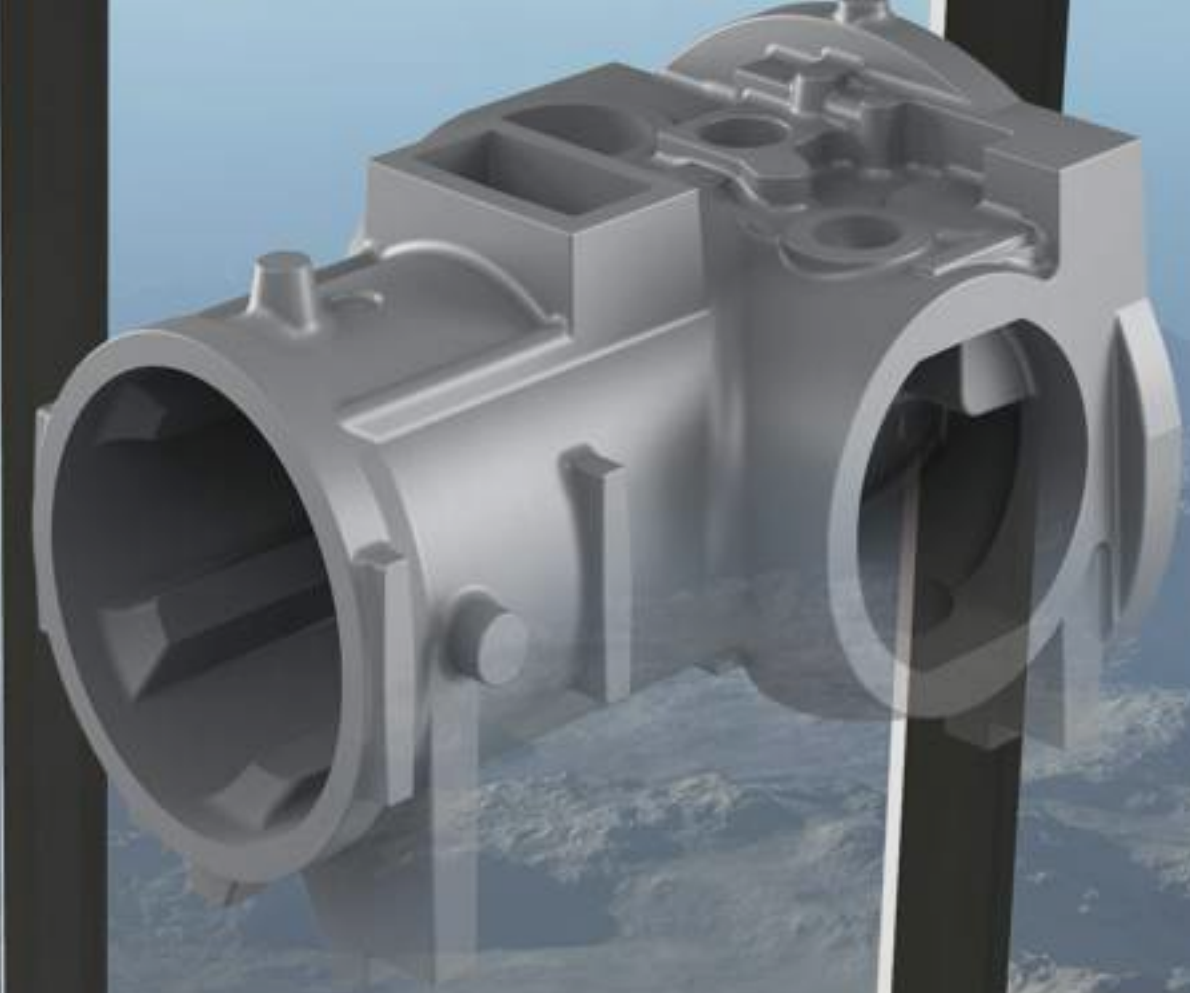

Wir stellen Ihnen die
GRÖßTE
Kernmacherei
Italiens
zu Ihrer
Verfügung

UNSERE GESCHICHTE HAT TIEFE WÜRZELN

1946

Unsere Firma wurde von Antonio Corrà und seinen Brüdern gegründet. Sie war zuerst auf die Herstellung von Grauguss spezialisiert.

1988

Das vollständige Eigentum ging an Antonio Corrà über, der mit Hilfe seines Sohnes Massimo mit der Renovierung und dem Ausbau des Unternehmens begann.

2010

In Montebelluna wird eine Benchmark Giesserei gekauft, die auf die Produktion von ausschliesslich Sphäroguss spezialisiert ist. Diese Akquisition führte 2015 zu einem bedeutenden Umsatzwachstum.

2020

Übernahme und Integrierung einer Putzerei durch die Fusion von Finko Srl und Pani Srl am Standort Thiene.

2026

Unsere Firma setzt ihre Arbeit dank des Engagements hochqualifizierter Mitarbeiter fort, wobei die Familie von Antonio Corrà mit derselben Leidenschaft weiterhin aktiv mitwirkt.

Wo Sie uns finden können



STANDORT THIENE

50.000 m²
(davon 26.000 m²
Innenfläche)

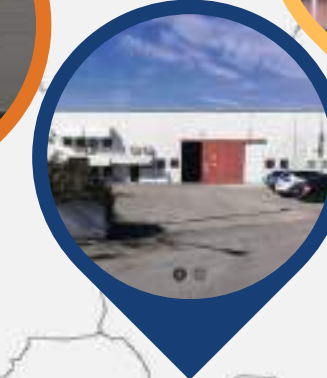

STANDORT MONTEBELLUNA

30.000 m²
(davon 17.000 m² Innenfläche)



STANDORT LOREGGIA (Bearbeitung)

2.000 m²



MITARBEITER

~ 300 MITARBEITER in TH
~ 100 MITARBEITER in MB



BIS ZU

17 STUNDEN

TÄGLICHE
PRODUKTION

Kommen Sie und schauen Sie kurz vorbei ..

KERNMACHEREI

Kernproduktion bis zu 300
kg

20 verschiedenen
Kernschießmaschinen mit
waage- oder senkrechter
Kernkastenaufteilung



SCHMELZEREI

3 Kalt- und 1 Heißgebläse-
Kuppelöfen;
3 JUNKER-Wärmehalteofen;
Zwei automatische
Legierungbehandlungs- und -
Abgussysteme;
4 verschiedene
Pressgiessöfen



FORMEREI

3 HWS-Grünsandformlinien:
1300x900x450+400 (MB)

1220x920x470+420
&
860x660x300+300
(Werk Thiene)



.. in unserer vollintegrierten Gießerei ..

STRAHLEREI

Zwei verschiedene Strahlgutverfahren für alle Anforderungen:

Integriertes DISA Laufband Strahlanlagensystem mit COGEIM & BANFI Technik



AUTOMATISIERTES LAGER

Ein vollautomatisches Lager mit einer Lagerkapazität von 10.000 Standardpalettenplätzen. Dank seiner drei „Traslo“- und zwei Shuttle-Systeme ermöglicht es 50 Be- und 50 Entladungen pro Stunde.



LOGISTIK ABTEILUNG

4 Lkw für den externen Transport;
bis zu 40 interne Transportwagen und Gabelstapler;
ein Büro, das sich ausschließlich um den Versand kümmert, für einen schnellen und erstklassigen Transport.



.. bis Sie uns persönlich besuchen

PUTZEREI

9 MAUS-Maschinen zum automatischen Putzen in drei verschiedenen Größen

20 manuelle Putzstationen mit hochkompetenten Mitarbeitern



LACKIEREREI

Eine Abteilung, die rostfreie lackierte Gussteile in verschiedenen Farben zur Auswahl anbietet (z. B. rot oder schwarz) über Immersionsbecken

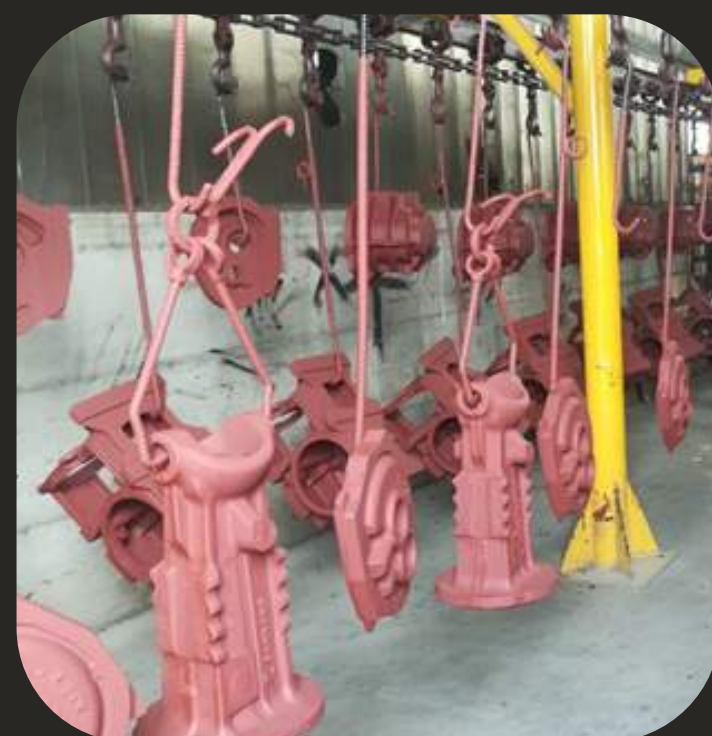

MECHANISCHE BEARBEITUNG

4 Bearbeitungsinselfn, jeweils mit zwei Vertikaldrehmaschinen und einem Bearbeitungszentrum; 2 Multipaletten-Bearbeitungszentren, jeweils mit zwei Bearbeitungszentren, 32 Paletten-Kapazität und einem FMS-System



**ZWEI
Giessereien,
damit Sie
immer der
ERSTE
sein können**

Wir warten nicht gerne und lassen Sie auch nicht gerne ohne triftigen Grund warten.

Es ist unser ausdrückliche Anspruch Ihnen eine effizientere und besser organisierte Leistung zu bieten.

So haben wir die Wartezeiten zwischen den verschiedenen Arbeitsschritten eliminiert und können Ihre Bestellungen schneller ausliefern. Außerdem bieten wir Ihnen mehr Flexibilität und Zuverlässigkeit in den Prozessen, ein größeres Produktspektrum und eine konstant hohe Qualität.



Wir verkürzen Wartezeiten

GIESSEREI THIENE

GRAUGUSS BIS ZU 550 KG

VON EN-GJL-200 BIS EN-GJL-350

40,000 t jährliche Produktionskapazität

KERNFERTIGUNG

14 Kernschießmaschinen mit waagerechter oder senkrechter Kernkastentrennung
Kernproduktion bis zu 300 kg

SCHMELZÖFEN:

3 Kaltgebläse-Kupolöfen mit einer Schmelzleistung von 20 t/h
1 JUNKER-Wärmehalteofen mit 95 t Kapazität
1 automatische Legierungsbereitungs- und -Abgussanlage
3 Pressgiessöfen mit einer Kapazität von 8 t

FORMEREI

HWS Grünsandformlinie
1220x920x420+470 mm

HWS Grünsandformlinie
860x660x300+300 mm

SPHÄROGUSS BIS ZU 550 KG

VON EN-GJS-400-18LT BIS EN-GJS-800-2

40,000 t jährliche Produktionskapazität

KERNFERTIGUNG

6 Kernschießmaschinen mit waagerechter oder senkrechter Kernkastentrennung
Kernproduktion bis zu 150 kg

SCHMELZÖFEN:

1 Heissgebläse-Kupolofen mit einer Schmelzleistung von 20 t/h
2 JUNKER-Wärmehalteofen mit einer Kapazität von 95 t
1 Automatische Legierungsbereitungs- und -Abgussanlage
1 Pressgiessöfen mit einer Kapazität von 12 t

FORMEREI

HWS Grünsandformlinie
1300X900X400+450 mm

GIESSEREI MONTEBELLUNA

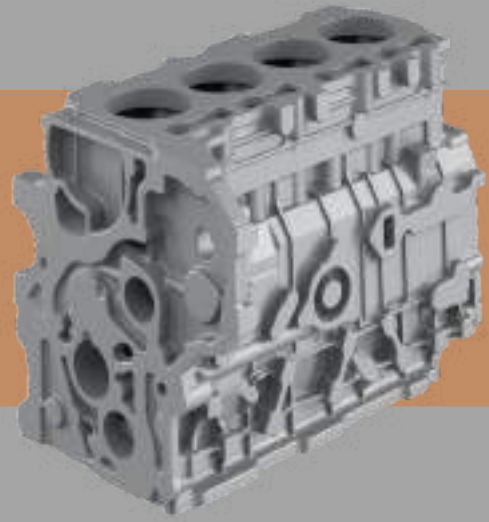

Die ganze Sicherheit, die ein vollständig hausintern hergestelltes Produkt mit sich bringt

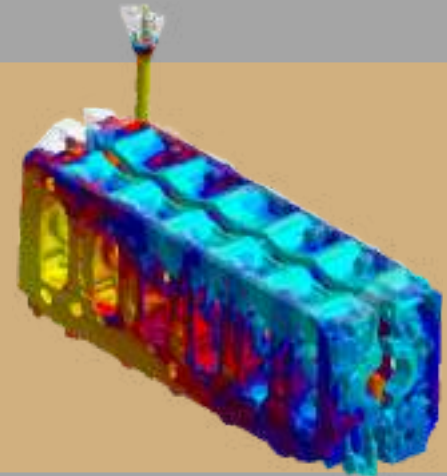

PRODUKTENTWICKLUNG:
4 CAD-Arbeitsplätze
2 MAGMA-Soft Arbeitsplätze für die Simulation von Formfüllung & Erstarrung

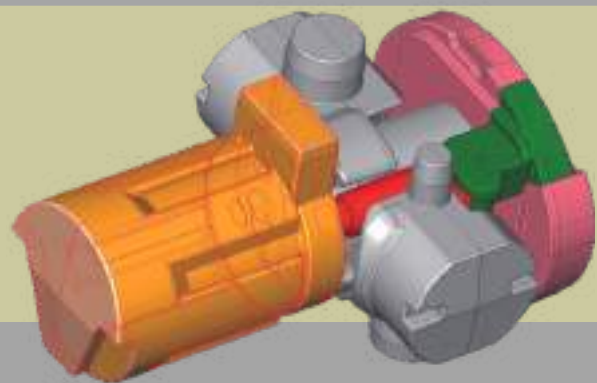

Wir kümmern uns um jeden Schritt des Prozesses, um die vollständige Kontrolle über die Produktion zu garantieren und jedes Detail der Bearbeitung optimieren zu können.

**Wahre Leidenschaft liegt
im Kern jedes
PRODUKTS.**

Forder- & Hinterachshälften



Hydraulikverteiler



Vorderaufnahme



Achsgehäuse



Hinterachs

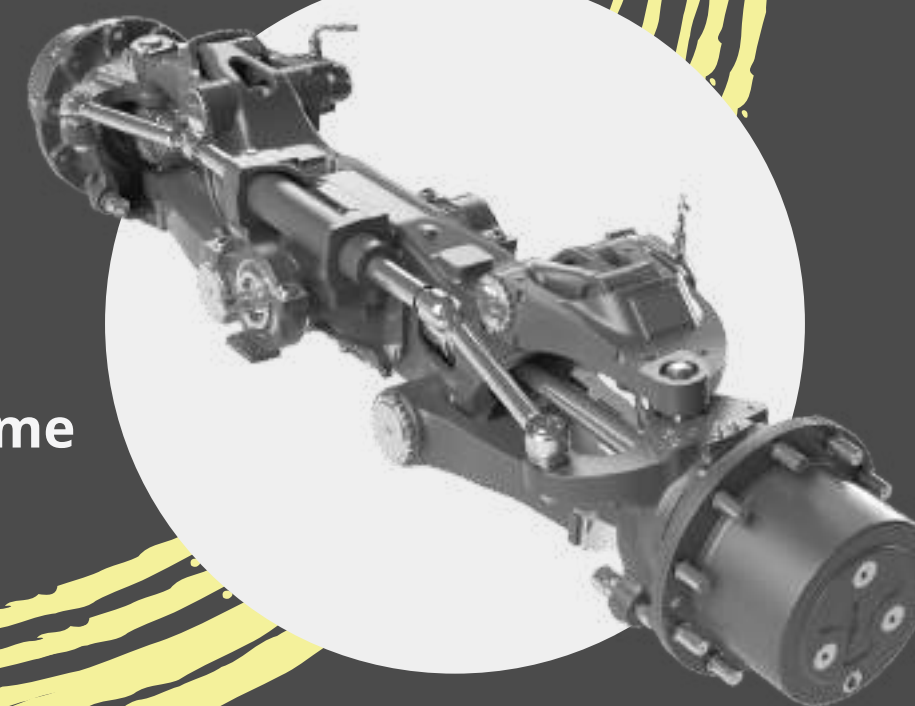

Aufzugsantriebsgehäuse



Lenkachse



Armaufnahme



Industriesektoren



**Landwirtschaft
Maschinen**



**Ventile
und Pumpen**



**Luftkompressoren
und Kältetechnik**



Industriefahrzeuge



**Aufzüge und
Hebevorrichtungen**



Seetransport



Eisenbahn



**Bau- und
Bergbaumaschinen**



**Gasmotoren
und
Dieselmotoren**



Windenergie



Boundless experience
Beyond all limits



Montanari Group



UNSERE ZERTIFIZIERUNGEN



ISO 9001: 2015

ISO 14001: 2015



IMMER AN DER SPITZE DER QUALITÄT

Besuchen Sie uns:

 www.fonderiacorra.com 



VIELEN DANK !